



WYC1811

แคตตาล็อก

www.adlissmart.com

คำอธิบาย

Solar Smart Table ทำจากเหล็กคอร์เทน

สแตนเลส #201

ตัวเลือก สแตนเลส #304 / #316

แผงโซลาร์เซลล์: 90W

เราเตอร์ไร้สาย 4G

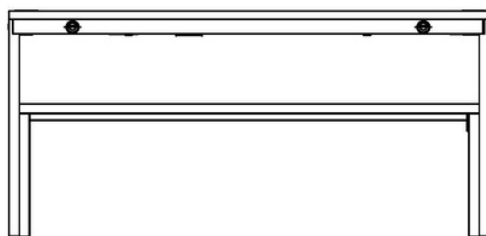
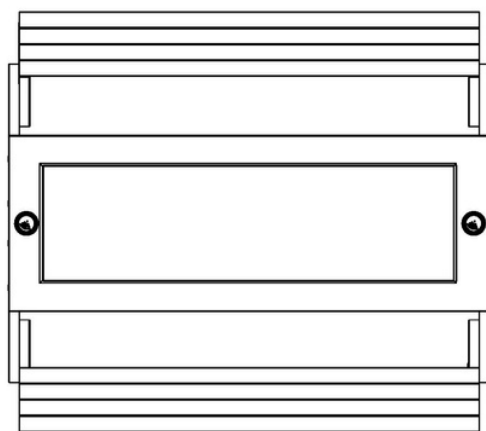
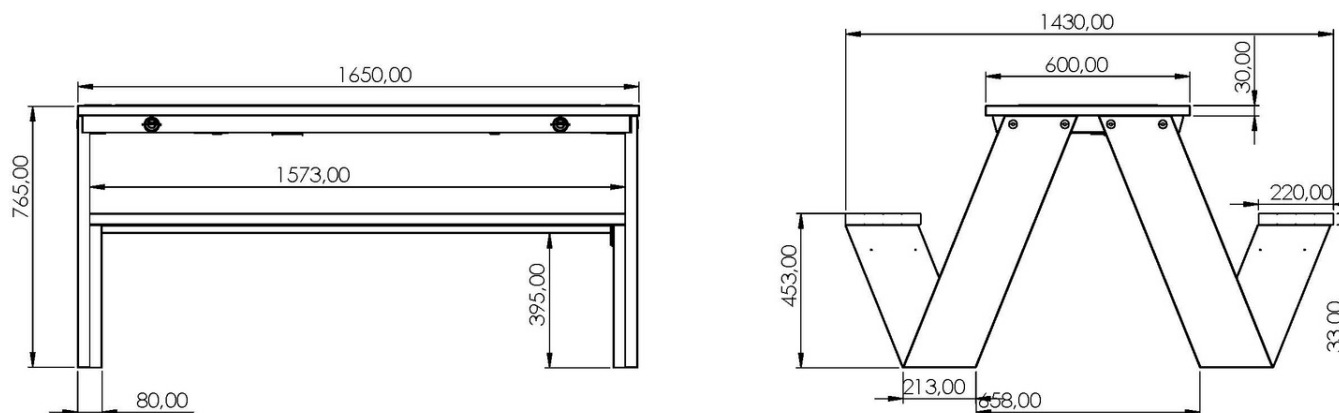

เสร็จสิ้น

กล่อง Plexus - 1055 2P USB 5V 2.1A)

สแตนเลส #201 หรือ #304

เคลือบเทอร์โมด้วยตัวเลือก RAL

ขนาด: 1650 มม. x 1420 มม. x 770 มม. - น้ำหนัก: 120 กก.

WYC1811

ตารางพลังงานแสงอาทิตย์อัจฉริยะ

ทำจากเหล็กคอร์เทน

สแตนเลส #201

ความหนา 2-4 มม

www.adlissmart.com





ADLIS SMART

ความสำคัญของการสร้างสรรค์สิ่งใหม่อยู่เสมอ การออกแบบแนวคิดใหม่ทำให้ Adlis Smart ยังคงเป็นผู้นำในการผลิต Smart Street Furniture



แบบจำลองของเรา ความคิดของเรา

WYC1811 เป็นส่วนหนึ่งของคอลเลกชัน Solar Smart Table ของเรา ซึ่งเป็นดีไซน์เรียบง่ายที่เหมาะกับทุกที่ สะดวกสบาย เป็นส่วนตัว มาพร้อมกับองค์ประกอบที่จำเป็นทั้งหมดเพื่ออำนวยความสะดวกในการสื่อสารและข้อมูล



WYC1811 มีหลายตัวเลือกให้เลือก ความเป็นไปได้ในการเปลี่ยนแปลงการวัดการเพิ่มพลังของแผงโซลาร์เซลล์และอื่น ๆ



WYC1811 สำหรับการประกอบมีตัวเลือกอื่นๆ เช่น เสียงอัจฉริยะ จอแสดงผลดิจิทัลพร้อมระบบไฮบริด ระบบ SOS และระบบการจัดการ Platform Smart City AI ของเรา

WYC1811 คือคอลเลกชัน Solar Smart Table ของเรา ทำจากสแตนเลส #201/#304 เรามีระบบมาตรฐานและระบบมาตรฐาน + ตัวเลือก (แพลตฟอร์ม Smart City AI) ประกอบด้วยแผงโซลาร์เซลล์ แบตเตอรี่ ตัวควบคุม MPPT WIFI ไฟ LED เจาะจุด เครื่องชาร์จ และอื่นๆ เรายังเสนอตัวเลือกหน้าจอดิจิทัลพร้อมระบบไฮบริด ตัวเลือกในอาคารที่ไม่มีแผงโซลาร์เซลล์ Smart Voice และอื่นๆ อีกมากมาย
อุปกรณ์ยึดพื้นและโครงเหล็ก - กนทานต่อการทุบทำลาย

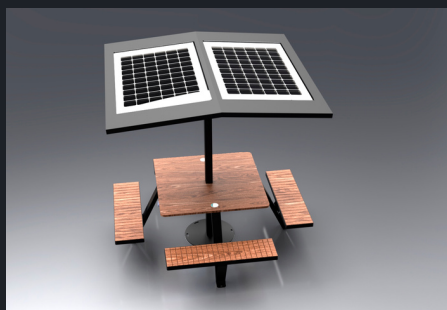

WYC1811

วัสดุ: สแตนเลส #201 + ไม้ WPC

ขนาด: L-165cm, W-142cm, H-77cm

แผงโซลาร์เซลล์: 90W

ความจุแบตเตอรี่: 12V, 55AH

ประเภทตัวควบคุม: MPPT

น้ำหนัก: ประมาณ 120 กก

ชาร์จยูเอสบี: 4

กำลังไฟ (ต่อพอร์ต): 5V (2.1A)

การชาร์จแบบไร้สาย: มาตรฐาน 2 QI

เซ็นเซอร์ตรวจจับความเคลื่อนไหว

แสงโดยรอบ: แถบ LED RGBW/วอร์มไวท์

ลำโพงบลูทูธ: 5/12V

WI-FI: เราเตอร์ระหว่างประเทศ 4G

ไม่จำเป็น

แพลตฟอร์ม Adlis เมืองอัจฉริยะ AI

เสียงอัจฉริยะ

กล้องอัจฉริยะ

ปุ่มสัญญาณขอความช่วยเหลือ

เซ็นเซอร์ (CO2, สัญญาณรบกวน, ก้นน้ำ ฯลฯ)

จอแสดงผลดิจิทัล / จอ LED สำหรับการโฆษณา

ระบบไฮบริด: พลังงานแสงอาทิตย์ + ไฟฟ้า

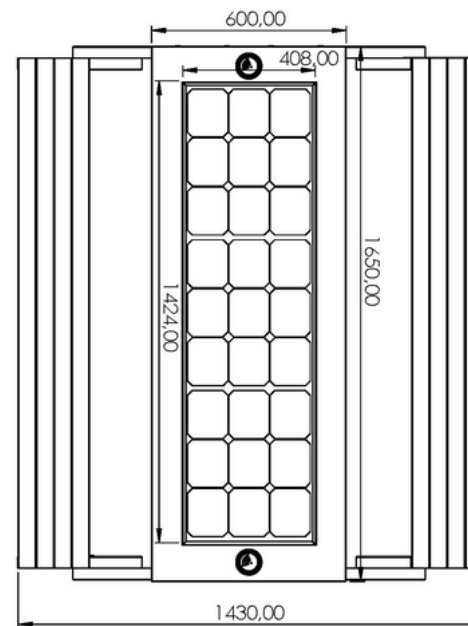
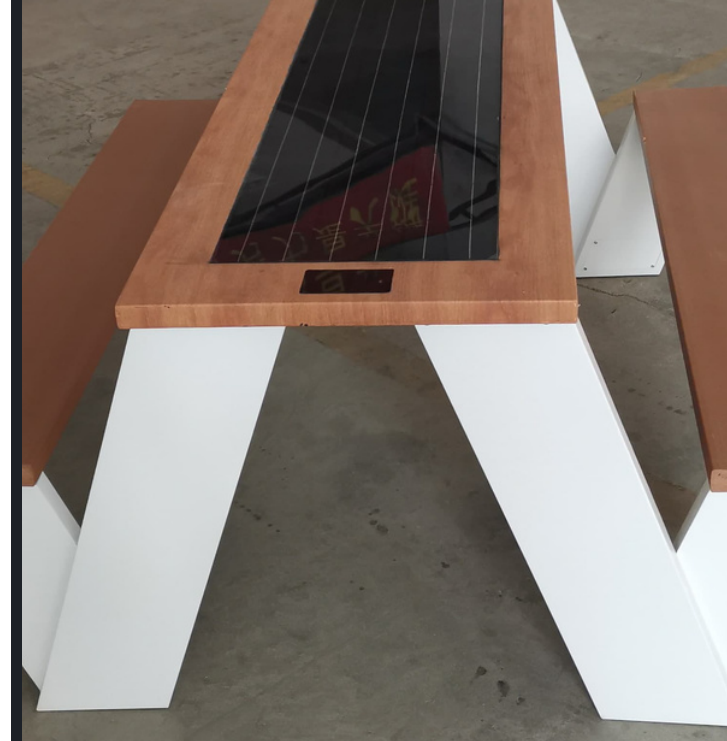
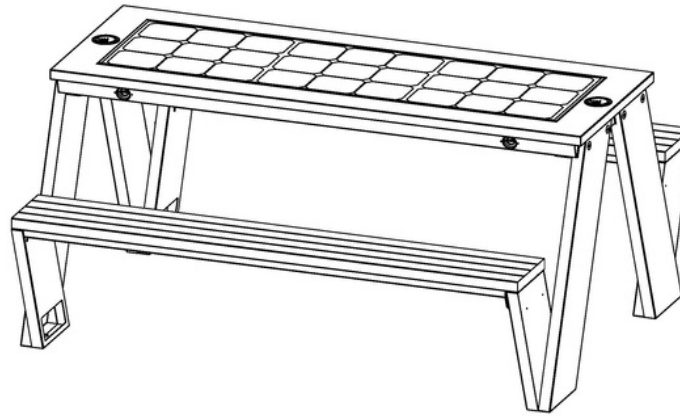

สามารถอัปเดตและปรับแต่งสำหรับการใช้งานเฉพาะได้ มีสีให้เลือก ทนทานต่อการทุบทำลาย



ADLIS/WEIYIN CORPORATION

เยี่ยมชมเว็บไซต์ของเราเพื่อดูรายละเอียดสินค้า แผนภูมิสี เอกสารข้อมูลทางเทคนิค ที่ตั้งสำนักงานขาย รูปภาพ ตาวันไหลด การออกแบบ โมรชัวร์...

การออกแบบ WYC1811: Adlis Smart WYC1811 ผลิตในยุโรป และจีน ข้อมูลจำเพาะอาจเปลี่ยนแปลงได้โดยไม่ต้องแจ้งให้ทราบล่วงหน้า การออกแบบ 3 มิติ / งานศิลปะสำหรับศตวรรษที่ 21 2020 บริษัท แอดลิส/เหว่ยยีน

www.adlissmart.com

www.solarbenchchina.com

sales@solarbenchchina.com

info@solarbenchchina.com



ADLIS SMART

TO REINVENT THE FUTURE,
WE MUST ALL WORK TOGETHER.

www.adlissmart.com

